

Technology parameter

1. Max loading: 10000 kg
2. Adjust distance: 400-1550 mm
3. Workpiece range: 300-3200 mm
4. Turning speed: 0-1000 mm/min
5. Turning power: 2*0.55 kw

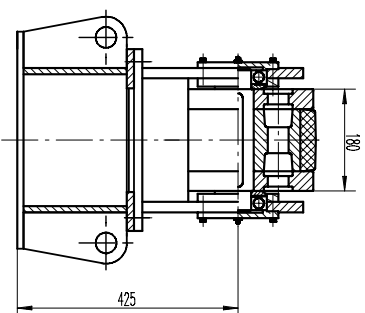
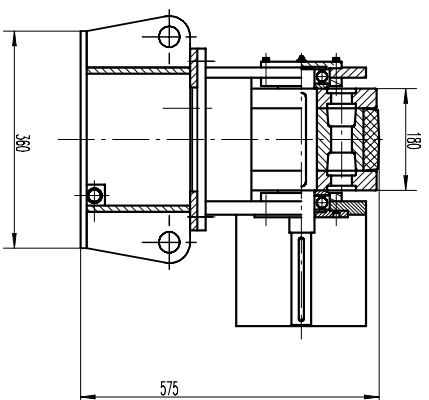

设计	校对	审核	工艺	制图	校对	审核	工艺	重发文件号	标准化	签字	日期	图样特征	数量	重量	比例	
													共	张	第	张